

**SPECYFIKACJA ISTOTNYCH WARUNKÓW
ZAMÓWIENIA PRZETARGU NIEOGRANICZONEGO O WARTOŚCI
SZACUNKOWEJ NIEPRZEKRACZAJĄCEJ 200.000 EURO**

I. Zamawiający.

Gmina Dąbrówno

14-120 Dąbrówno, ul. Kościuszki 21

Tel./fax: (0-89) 647 40 87

http://bip.warmia.mazury.pl/dabrownno_gmina_wiejska/

II. Tryb udzielenia zamówienia.

Przetarg nieograniczony, zgodnie z ustawą z dnia 29 stycznia 2004 r. – Prawo zamówień publicznych (tekst jedn.: Dz. U. z 2010 r. Nr 113, poz. 759, z późn. zm.), zwaną w dalszej treści specyfikacji „ustawą Pzp”.

III. Opis przedmiotu zamówienia.

Przedmiot zamówienia stanowi umowa na dostawę i montaż wyposażenia placów zabaw (łącznie 8 zestawów zabawowych), w miejscowościach:

a) Brzeźno Mazurskie, Jagodziny, Leszcz oraz Marwałd (Część I zamówienia)

b) Gardyny, Lewałd Wielki, Samin oraz Tułodziad (Część II zamówienia)

– w zakresie szczegółowo określonym w Załączniku nr 5 do niniejszej specyfikacji.

WSPÓLNY SŁOWNIK ZAMÓWIEŃ (CPV):

37.53.52.00-9 – Wyposażenie placów zabaw

45.22.38.00-4 – Montaż i wznoszenie gotowych konstrukcji

IV. Termin wykonania zamówienia.

Termin wykonania zamówienia:

Część I – do dnia 20.04.2012 r.

Część II – do dnia 31.05.2012 r.

V. Warunki udziału w postępowaniu oraz opis sposobu dokonywania oceny spełnienia tych warunków.

1. W postępowaniu mogą wziąć udział Wykonawcy, którzy:

1) spełniają warunki określone w art. 22 ust. 1 ustawy Pzp, tj.:

a) posiadają uprawnienia do wykonywania określonej działalności lub czynności, jeżeli przepisy prawa nakładają obowiązek ich posiadania;

Zamawiający uzna warunek za spełniony, jeżeli Wykonawca złoży oświadczenie o spełnianiu warunków udziału w postępowaniu z art. 22 ust. 1 ustawy Pzp.

b) posiadają wiedzę i doświadczenie;

Zamawiający uzna warunek za spełniony, jeżeli Wykonawca złoży oświadczenie o spełnianiu warunków udziału w postępowaniu z art. 22 ust. 1 ustawy Pzp.

- c) dysponują odpowiednim potencjałem technicznym oraz osobami zdolnymi do wykonania zamówienia;

Zamawiający uzna warunek za spełniony, jeżeli Wykonawca złoży oświadczenie o spełnianiu warunków udziału w postępowaniu z art. 22 ust. 1 ustawy Pzp.

- d) znajdują się w sytuacji ekonomicznej i finansowej zapewniającej wykonanie zamówienia;

Zamawiający uzna warunek za spełniony, jeżeli Wykonawca złoży oświadczenie o spełnianiu warunków udziału w postępowaniu z art. 22 ust. 1 ustawy Pzp.

- 2) nie podlegają wykluczeniu z postępowania na skutek okoliczności, o których mowa art. 24 ust. 1 ustawy Pzp.

Zamawiający uzna warunek za spełniony, jeżeli Wykonawca złoży oświadczenie o niepodleganiu wykluczeniu z postępowania z przyczyn, o których mowa w art. 24 ust. 1 ustawy Pzp.

2. W przypadku Wykonawców wspólnie ubiegających się o udzielenie zamówienia, warunki określone w art. 22 ust. 1 ustawy Pzp powinien spełniać co najmniej jeden z nich. Natomiast warunek niepodlegania wykluczeniu z postępowania z przyczyn, o których mowa w art. 24 ust. 1 ustawy Pzp, każdy podmiot oferty wspólnej obowiązany jest spełniać samodzielnie.
3. Ocena spełniania w/w warunków zostanie dokonana na podstawie przedłożonych przez Wykonawców oświadczeń, o których mowa w § VI specyfikacji istotnych warunków zamówienia, według formuły „spełnia” / „nie spełnia”. Zamawiający wykluczy z postępowania Wykonawców niespełniających wymaganych warunków udziału. Ofertę Wykonawcy wykluczonego uważa się za odrzuconą.

VI. Informacje o oświadczeniach i dokumentach, jakie Wykonawcy mają dostarczyć w celu potwierdzenia spełnienia warunków udziału w postępowaniu.

W celu potwierdzenia spełnienia warunków udziału w postępowaniu Wykonawcy wraz z ofertą winni złożyć:

- 1) w zakresie wykazania spełniania przez Wykonawcę warunków, o których mowa w art. 22 ust. 1 ustawy Pzp:
 - oświadczenie o spełnieniu warunków udziału w postępowaniu zgodnie ze wzorem określonym w Załączniku nr 2 do SIWZ;
- 2) w zakresie wykazania spełniania przez Wykonawcę warunku, o którym mowa w art. 24 ust. 1 ustawy Pzp:
 - oświadczenie o niepodleganiu wykluczeniu z postępowania zgodnie ze wzorem określonym w Załączniku nr 3 do SIWZ.

VII. Informacje o sposobie porozumiewania się Zamawiającego z Wykonawcami oraz przekazywania oświadczeń i dokumentów oraz o osobach uprawnionych do porozumiewania się z Wykonawcami.

1. Wszelkie oświadczenia, wnioski, zawiadomienia oraz informacje w postępowaniu Zamawiający i Wykonawcy przekazują pisemnie. Nie udziela się żadnych ustnych lub telefonicznych informacji, wyjaśnień i odpowiedzi na kierowane do

Zamawiającego zapytania, w sprawach wymagających zachowania pisemności postępowania.

2. Zamawiający nie dopuszcza porozumiewania się drogą elektroniczną.
3. Zamawiający dopuszcza porozumiewanie się za pomocą faksu, jednak każda ze stron na żądanie drugiej zobowiązana jest do niezwłocznego potwierdzenia faktu otrzymania przesłanego dokumentu.
4. Wykonawca może zwrócić się do Zamawiającego o wyjaśnienie treści specyfikacji istotnych warunków zamówienia. Zamawiający jest obowiązany udzielić wyjaśnień niezwłocznie, jednak nie później niż na 2 dni przed upływem terminu składania ofert, pod warunkiem że wniosek o wyjaśnienie treści specyfikacji istotnych warunków zamówienia wpłynął do Zamawiającego nie później niż do końca dnia, w którym upływa połowa wyznaczonego terminu składania ofert. Jeżeli wniosek o wyjaśnienie treści specyfikacji istotnych warunków zamówienia wpłynął po upływie wyżej określonego terminu lub dotyczy udzielonych wyjaśnień, Zamawiający może udzielić wyjaśnień albo pozostawić wniosek bez rozpoznania.
5. Przedłużenie terminu składania ofert nie wpływa na bieg terminu składania wniosku, o którym mowa w ust. 4.
6. Korespondencję do Zamawiającego należy kierować na adres:

Urząd Gminy Dąbrówno
ul. Kościuszki 21
14-120 Dąbrówno

Każdorazowo powołując się na numer postępowania: **DRZ.271.5.2012**

7. Osoba uprawniona ze strony Zamawiającego do kontaktów z Wykonawcami – Tomasz Szydlik, tel. (89) 647 40 87 wew. 21

VIII. Wymagania dotyczące wadium.

1. Zamawiający wymaga wniesienia (przed upływem terminu na składanie ofert) wadium w wysokości: **Część I – 600,00 PLN (słownie: sześćset), Część II – 800,00 PLN (słownie: osiemset).**
2. Wadium może zostać wniesione w jednej lub w kilku z niżej wymienionych form:
 - pieniądzu;
 - poręczeniach bankowych lub poręczeniach spółdzielczej kasy oszczędnościowo-kredytowej, z tym że poręczenie kasy jest zawsze poręczeniem pieniężnym;
 - gwarancjach bankowych;
 - gwarancjach ubezpieczeniowych;
 - poręczeniach udzielanych przez podmioty, o których mowa w art. 6b ust. 5 pkt 2 ustawy z dnia 9 listopada 2000 r. o utworzeniu Polskiej Agencji Rozwoju Przedsiębiorczości (Dz. U. z 2007 r. Nr 42, poz. 275).
3. Wadium wnoszone w pieniądzu należy wpłacić przelewem na rachunek bankowy Zamawiającego nr **75 8823 0007 2001 0100 1847 0004** (prowadzony przez Bank Spółdzielczy w Olsztynku), tytułem: „**Wadium do postępowania przetargowego nr DRZ.271.5.2012**”.
4. Wadium wnoszone w formach niepieniężnych musi gwarantować spełnienie względem Zamawiającego świadczenia pieniężnego w wysokości kwoty wadium, w przypadku nie wykonania przez Wykonawcę świadczeń, o których mowa w art. 46 ust. 5 pkt. 1 i 3 ustawy Pzp oraz art. 46 ust. 4a ustawy Pzp.

IX. Termin związania ofertą.

Termin związania ofertą wynosi 30 dni. Bieg terminu związania ofertą rozpoczyna się wraz z upływem terminu składania ofert. Upływ ostatniego z wyznaczonej liczby dni uważa się za koniec terminu związania ofertą.

X. Opis sposobu przygotowania oferty.

1. Oferta powinna być przygotowana ze ścisłym uwzględnieniem poniższych zasad:
 - 1) Wykonawca może złożyć tylko jedną ofertę.
 - 2) Oferta winna być sporządzona na piśmie, w języku polskim, w formie zapewniającej pełną czytelność jej treści.
 - 3) Oferta powinna zawierać następujące elementy, zgodne z określonymi przez Zamawiającego wzorami:
 - a) Wypełniony formularz ofertowy (wg wzoru określonego w Załącznik Nr 1 do SIWZ);
 - b) Oświadczenie o spełnianiu warunków określonych w art. 22 ust. 1 ustawy Pzp (wg wzoru określonego w Załącznik Nr 2 do SIWZ);
 - c) Oświadczenie o nie podleganiu wykluczeniu na podstawie art. 24 ust. 1 ustawy Pzp (wg wzoru określonego w Załącznik Nr 3 do SIWZ);
 - d) Akceptowany na każdej stronie, podpisem osoby uprawnionej lub pełnomocnionej do reprezentowania Wykonawcy, wzór umowy (Załącznik Nr 4 do SIWZ).
 - 4) Wszystkie załączane do oferty dokumenty winny być składane w oryginale lub kserokopii poświadczonych za zgodność z oryginałem przez osoby uprawnione lub pełnomocnione do reprezentowania Wykonawcy, w taki sposób aby tożsamość tych osób była identyfikowalna (tj. podpis opatrzony imienną pieczęcią lub czytelny podpis składający się z pełnego imienia i nazwiska). W sytuacji, gdy dokumenty składające się na ofertę podpisywane będą przez pełnomocnika, wymagane jest załączenie do oferty oryginału stosownego pełnomocnictwa.
 - 5) Wszelkie ewentualne poprawki w ofercie powinny być nanoszone czytelnie oraz opatrzone podpisem osoby podpisującej ofertę.
 - 6) Zaleca się, aby wszystkie strony oferty (wraz z załącznikami) były kolejno ponumerowane oraz podpisane lub parafowane przez osoby uprawnione albo pełnomocnione do reprezentowania Wykonawcy, a także połączone z sobą w sposób zapobiegający możliwości jej dekompletacji, z zastrzeżeniem sytuacji opisanej w ust. 7.
 - 7) Nie ujawnia się informacji stanowiących tajemnicę przedsiębiorstwa w rozumieniu przepisów o zwalczaniu nieuczciwej konkurencji, jeżeli Wykonawca nie później niż w terminie składania ofert zastrzeganie, że nie mogą być one udostępniane. Wykonawca nie może zastrzec informacji, o których mowa w art. 86 ust. 4 ustawy Pzp.
2. W przypadku, kiedy ofertę składa kilku Wykonawców, oferta tych podmiotów musi spełniać następujące warunki:
 - 1) Oferta winna być podpisana przez pełnomocnika, ustanowionego do reprezentowania Wykonawców wspólnie ubiegających się o udzielenie zamówienia. Stosowne pełnomocnictwo należy do oferty załączyć.

- 2) Każdy podmiot oferty wspólnej zobowiązany jest złożyć oświadczenie o nie podleganiu wykluczeniu z postępowania z przyczyn, o których art. 24 ust. 1 ustawy Pzp (Załącznik Nr 3 do SIWZ).
3. Wszelkie koszty związane z przygotowaniem oferty obciążają składających ją Wykonawców.

XI. Miejsce oraz termin składania i otwarcia ofert.

1. Ofertę należy dostarczyć w zamkniętej kopercie do siedziby Zamawiającego: **Urząd Gminy w Dąbrównie, 14-120 Dąbrówno ul. Kościuszki 21**, nie później niż do dnia **10 kwietnia 2012 r.**, do godz. **10⁰⁰**. Oferty złożone po tym terminie zostaną zwrócone składającym je Wykonawcom, bez ich otwierania. Za termin złożenia oferty przyjmuje się datę i godzinę wpływu oferty do Zamawiającego (dotyczy to także ofert składanych drogą pocztową).
2. Koperta zawierająca ofertę powinna być opatrzona dopiskiem:

**Oferta przetargowa w postępowaniu nr: DRZ.271.5.2012
Nie otwierać przed dniem 10 kwietnia 2012 r., przed godz. 10³⁰**

W przypadku braku powyższej informacji Zamawiający nie ponosi odpowiedzialności za negatywne skutki mogące z tego powodu wyniknąć.

3. Poza oznaczeniami opisanymi w pkt. 2 koperta winna posiadać oznaczenie i adres Wykonawcy, aby umożliwić odesłanie oferty w przypadku niezłożenia jej w terminie.
4. Sesja publicznego otwarcia ofert odbędzie się w dniu: **10 kwietnia 2012 r.** o godz. **9³⁰**, w siedzibie Zamawiającego: **Urząd Gminy w Dąbrównie, 14-120 Dąbrówno ul. Kościuszki 21 (pok. nr 2)**.

XII. Opis sposobu obliczenia ceny.

1. Cena ofertowa za wykonanie zamówienia winna być podana liczbowo i słownie w złotych polskich, z wyodrębnieniem ceny netto, kwoty należnego podatku od towarów i usług oraz ceny brutto. Wykonawca określi cenę ofertową zgodnie z formularzem ofertowym stanowiącym Załącznik Nr 1 do niniejszej specyfikacji.
2. Cena podana w ofercie powinna obejmować wszystkie koszty i składniki związane z wykonaniem zamówienia oraz warunkami stawianymi przez Zamawiającego. Powinna również uwzględniać wszelkie ewentualne upusty oferowane przez Wykonawcę. Skutki finansowe błędnego obliczenia ceny oferty wynikające z nie uwzględnienia wszystkich okoliczności mogących mieć wpływ na cenę obciążają Wykonawcę.
3. Oferowana cena nie może ulec zmianie przez okres związania ofertą.

XIII. Kryteria oceny oferty.

1. O wyborze najkorzystniejszej oferty decydować będą następujące kryteria:

| Lp. | Nazwa kryterium | Znaczenie kryterium |
|-----|-----------------|---------------------|
| 1. | Cena | 100 % |

2. Ocena ofert zostanie przeprowadzona wyłącznie w oparciu o przedstawione powyżej kryterium według następujących zasad:

cena oferty najniższej

_____ x 100 pkt. = punktowy wynik oferty ocenianej

cena oferty ocenianej

3. Oferty zostaną sklasyfikowane malejąco (tj. od najwyższej do najniższej), zgodnie z liczbą punktów uzyskanych w oparciu o określone powyżej zasady. Realizacja zamówienia zostanie powierzona Wykonawcy, którego oferta uzyska najwyższą ilość punktów.
4. Zgodnie z art. 90 ustawy Pzp Zamawiający może, w celu ustalenia czy złożona oferta nie zawiera rażąco niskiej ceny w stosunku do przedmiotu zamówienia, zwrócić się do Wykonawcy o udzielenie w określonym terminie wyjaśnień dotyczących elementów jego oferty mających wpływ na wysokość oferowanej ceny.
5. Zamawiający oceniając wyjaśnienia bierze pod uwagę obiektywne czynniki, w szczególności zaś oszczędność metody wykonania zamówienia, wybrane rozwiązania techniczne, wyjątkowo sprzyjające warunki wykonywania zamówienia dostępne dla Wykonawcy, oryginalność projektu Wykonawcy oraz wpływ pomocy publicznej udzielonej na podstawie odrębnych przepisów.
6. Zamawiający odrzuca ofertę Wykonawcy, który nie złożył wyjaśnień lub dokonana ocena wyjaśnień wraz z dostarczonymi dowodami potwierdza, że oferta zawiera rażąco niską cenę w stosunku do przedmiotu zamówienia.

XIV. Informacje o formalnościach, jakie winny zostać dopełnione po wyborze oferty w celu zawarcia umowy ws. zamówienia publicznego.

1. Zamawiający zawrze umowę w sprawie zamówienia publicznego w terminie i sposób określony w art. 94 ustawy Pzp.
2. Przed podpisaniem umowy wybrany Wykonawca będzie zobowiązany do wniesienia zabezpieczenia należytego wykonania umowy.
3. W przypadku dokonania wyboru oferty Wykonawców wspólnie ubiegających się o udzielenie zamówienia publicznego, przed przystąpieniem do zawarcia umowy w/s realizacji zamówienia publicznego, przedłożona zostać musi również umowa regulująca współpracę tych Wykonawców. Termin na jaki została zawarta w/w umowa o współpracy Wykonawców, nie może być krótszy od terminu wykonania przedmiotu zamówienia.
4. Jeżeli Wykonawca, którego oferta została wybrana uchyła się od zawarcia umowy w sprawie zamówienia publicznego lub nie wnosi wymaganego zabezpieczenia wykonania umowy, Zamawiający może wybrać ofertę najkorzystniejszą spośród pozostałych ofert bez przeprowadzenia ich ponownego badania i oceny, chyba, że zachodzą przesłanki unieważnienia postępowania, o których mowa w art. 93 ust.1 ustawy Pzp.

XV. Wymagania dotyczące zabezpieczenia należytego wykonania umowy.

1. Przed podpisaniem umowy Zamawiający będzie wymagał od Wykonawcy, którego oferta została uznana za najkorzystniejszą wniesienia zabezpieczenia należytego wykonania umowy, w wysokości 10% ceny całkowitej podanej w jego ofercie.
2. Zabezpieczenie należytego wykonania umowy może zostać wniesione, według wyboru Wykonawcy, w jednej lub w kilku z niżej wymienionych form:
 - pieniądzu;
 - poręczeniach bankowych lub poręczeniach spółdzielczej kasy oszczędnościowo-kredytowej, z tym że zobowiązanie kasy jest zawsze zobowiązaniem pieniężnym;
 - gwarancjach bankowych;

- gwarancjach ubezpieczeniowych;
 - poręczeniach udzielanych przez podmioty, o których mowa w art. 6b ust. 5 pkt. 2 ustawy z dnia 9 listopada 2000 r. o utworzeniu Polskiej Agencji Rozwoju Przedsiębiorczości.
3. Zabezpieczenie wnoszone w pieniądzu należy wpłacić przelewem na rachunek bankowy Zamawiającego nr 75 8823 0007 2001 0100 1847 0004, prowadzony przez Bank Spółdzielczy w Olsztynku.
 4. Wniesione przez Wykonawcę zabezpieczenie należytego wykonania umowy przeznaczone zostanie:
 - a) 70% wniesionego zabezpieczenia – na zabezpieczenie roszczeń z tytułu niewykonania lub nienależytego wykonania przedmiotu umowy,
 - b) 30% wniesionego zabezpieczenia – na zabezpieczenie roszczeń z tytułu rękopmi za wady.
 5. W przypadku wnoszenia zabezpieczenia należytego wykonania umowy w formie innej niż pieniężna Zamawiający wymaga, aby z złożonego dokumentu bezpośrednio wynikały terminy ważności zabezpieczenia odrębnie dla części służącej pokryciu roszczeń z tytułu niewykonania lub nienależytego wykonania przedmiotu umowy (na kwotę 70% wartości zabezpieczenia) oraz odrębnie dla części służącej pokryciu roszczeń z tytułu rękopmi za wady (na kwotę 30% wartości zabezpieczenia).
 6. Zabezpieczenie zostanie zwrócone:
 - a) część zabezpieczenia przeznaczona na zabezpieczenie z roszczeń z tytułu niewykonania lub nienależytego wykonania przedmiotu umowy – w terminie 30 dni od dnia ostatecznego odbioru przedmiotu umowy;
 - b) część zabezpieczenia przeznaczona na pokrycie roszczeń z tytułu rękopmi za wady – nie później niż w 15 dniu po upływie okresu rękopmi za wady.

XVI. Istotne dla stron postanowienia, które zostaną wprowadzone do treści zawieranej umowy w sprawie zamówienia publicznego, ogólne warunki umowy albo wzór umowy.

Istotne dla stron postanowienia umowy będącej przedmiotem niniejszego postępowania zawarto we wzorze umowy, stanowiącym Załącznik Nr 4 do specyfikacji istotnych warunków zamówienia. Zamawiający nie przewiduje istotnych zmian postanowień umowy zawartej w wyniku rozstrzygnięcia niniejszego postępowania.

XVII. Zamawiający dopuszcza możliwość składania ofert częściowych.

XVIII. Zamawiający nie zamierza zawierać umowy ramowej.

XIX. Zamawiający nie przewiduje udzielania zamówień uzupełniających.

XX. Zamawiający nie dopuszcza możliwości składania ofert wariantowych.

XXI. Adres poczty elektronicznej, adres strony internetowej niezbędny do porozumiewania się drogą elektroniczną.

Zamawiający nie dopuszcza porozumiewania się drogą elektroniczną.

XXII. Informacje dotyczące walut obcych, w jakich mogą być prowadzone rozliczenia między Zamawiającym a Wykonawcą.

Rozliczenia pomiędzy Zamawiającym a Wykonawcą prowadzone będą w walucie PLN, Zamawiający nie dopuszcza rozliczeń w walutach obcych.

XXIII. Zamawiający nie przewiduje wyboru najkorzystniejszej oferty z zastosowaniem aukcji elektronicznej.

XXIV. Koszty udziału w postępowaniu o zamówienie publiczne.

Zamawiający nie przewiduje zwrotu Wykonawcom kosztów udziału w postępowaniu.

XXV. Pouczenie o środkach ochrony prawnej przysługujących Wykonawcy w toku postępowania o udzielenie zamówienia.

1. Wykonawcom oraz innym podmiotom, które mają lub miały interes w uzyskaniu niniejszego zamówienia oraz poniosły lub też mogą ponieść szkodę w wyniku naruszenia przez Zamawiającego przepisów ustawy Pzp, przysługuje odwołanie wobec czynności:

- a) opisu sposobu dokonywania oceny spełniania warunków udziału w postępowaniu,
- b) wykluczenia odwołującego z postępowania o udzielenie zamówienia,
- c) odrzucenia oferty odwołującego.

2. Odwołanie wnosi się do Prezesa Krajowej Izby Odwoławczej w formie pisemnej (adres: Urząd Zamówień Publicznych, 02-676 Warszawa ul. Postępu 17a) lub elektronicznej opatrzonej bezpiecznym podpisem elektronicznym weryfikowanym za pomocą ważnego kwalifikowanego certyfikatu:

- 1) w terminie 5 dni od dnia przesłania informacji o czynności Zamawiającego stanowiącej podstawę jego wniesienia (jeżeli zostały przesłane w sposób określony w art. 27 ust. 2) albo w terminie 10 dni (jeżeli zostały przesłane w inny sposób);
- 2) wobec treści ogłoszenia o zamówieniu lub postanowień specyfikacji istotnych warunków zamówienia, w terminie 5 dni od dnia zamieszczenia ogłoszenia w Biuletynie Zamówień Publicznych lub specyfikacji istotnych warunków zamówienia na stronie internetowej;
- 3) wobec czynności innych niż określone w pkt. 1 i 2 w terminie 5 dni od dnia, w którym powzięto lub przy zachowaniu należytej staranności można było powziąć wiadomość o okolicznościach stanowiących podstawę jego wniesienia.

Jeżeli Zamawiający mimo takiego obowiązku nie przesłał Wykonawcy zawiadomienia o wyborze oferty najkorzystniejszej, odwołanie wnosi się nie później niż w terminie:

- a) 15 dni od dnia zamieszczenia w Biuletynie Zamówień Publicznych ogłoszenia o udzieleniu zamówienia,
- b) 1 miesiąca od dnia zawarcia umowy, jeżeli Zamawiający nie zamieścił w Biuletynie Zamówień Publicznych ogłoszenia o udzieleniu zamówienia.

3. Odwołanie powinno wskazywać czynność lub zaniechanie czynności Zamawiającego, której zarzuca się niezgodność z przepisami ustawy Pzp, zawierać zwięzłe przedstawienie zarzutów, określać żądanie oraz wskazywać okoliczności faktyczne i prawne uzasadniające wniesienie odwołania.

4. Kopię odwołania Odwołujący przesyła Zamawiającemu przed upływem terminu do wniesienia odwołania w taki sposób, aby mógł zapoznać się on z jego treścią

przed upływem tego terminu. Domniemywa się, że Zamawiający mógł zapoznać się z treścią odwołania przed upływem terminu do jego wniesienia, jeżeli przesłanie jego kopii nastąpiło przed upływem terminu do jego wniesienia za pomocą jednego ze sposobów określonych w art. 27 ust. 2 ustawy Pzp.

XXVI. Załączniki.

Załączniki stanowiące integralną część niniejszej Specyfikacji Istotnych Warunków Zamówienia:

- 1) Formularz ofertowy.
- 2) Oświadczenie o spełnieniu warunków określonych w art. 22 ust. 1 ustawy Pzp.
- 3) Oświadczenie o nie podleganiu wykluczeniu na podstawie art. 24 ust. 1 ustawy Pzp.
- 4) Wzór umowy.
- 5) Szczegółowy opis przedmiotu zamówienia.

.....
(pieczęć Wykonawcy)

FORMULARZ OFERTOWY

Dane Wykonawcy:

- Pełna nazwa Wykonawcy*
.....
- Adres*
- REGON*
- NIP*
- Nr telefonu, nr faksu*
.....
.....

* - w przypadku oferty wspólnej należy podać dane pełnomocnika Wykonawców

Nawiązując do ogłoszonego przetargu nieograniczonego nr **DRZ.271.5.2012** pn. „**Dostawa i montaż wyposażenia placów zabaw na terenie Gminy Dąbrówno**” – oświadczamy, że:

1. Zapoznaliśmy się z treścią specyfikacji istotnych warunków zamówienia i wszystkimi załącznikami stanowiącymi jej integralną część oraz że nie wnosimy do nich żadnych zastrzeżeń, a także że zdobyliśmy wszelkie pozostałe informacje niezbędne do właściwego przygotowania oferty.
2. Oferujemy realizację tego zamówienia za zryczałtowaną cenę:

Część I

Brutto zł/rb (słownie:)
VAT % zł (słownie:)
Netto zł (słownie:)

Część II

Brutto zł/rb (słownie:)
VAT % zł (słownie:)
Netto zł (słownie:)

3. Podana powyżej cena zawiera wszystkie koszty konieczne do właściwego wykonania przedmiotu zamówienia, w tym również montaż oferowanych zestawów, i cena ta nie ulegnie zmianie w okresie obowiązywania umowy.
4. Zobowiązujemy się do wykonania niniejszego zamówienia w terminie określonym przez Zamawiającego w SIWZ, tj.: Część I – do dnia 20.04.2012 r., Część II – do dnia 31.05.2012 r.
5. Akceptujemy warunki płatności oraz pozostałe warunki realizacji zamówienia określone przez Zamawiającego we wzorze umowy, stanowiącym Załącznik Nr 4 do SIWZ.
6. W ramach realizacji powyższego zdania zamierzamy powierzyć podwykonawcom wykonanie następujących części zamówienia: **(Wypełnić jeżeli dotyczy!)**
.....
.....
.....
.....
.....
.....
7. Jesteśmy związani niniejszą ofertą przez okres 30 dni od dnia upływu terminu składania ofert.
8. Wszystkie strony oferty wraz z załącznikami zostały ponumerowane i cała oferta składa się z stron.
9. Niniejsza oferta zawiera na stronach nr od do informacje stanowiące tajemnicę przedsiębiorstwa w rozumieniu przepisów o zwalczaniu nieuczciwej konkurencji. **(Wypełnić jeżeli dotyczy!)**

....., dnia 2012 r.

.....
 (podpis osoby upoważnionej lub upoważnionej do reprezentowania Wykonawcy)

....., dnia

.....
(pieczęć Wykonawcy)

OŚWIADCZENIE

Ja, niżej podpisany

.....
działając w imieniu i na rzecz (nazwa i adres Wykonawcy)

.....
.....
.....
przystępując do postępowania o udzielenie zamówienia publicznego nr **DRZ.271.5.2012** pn.
„Dostawa i montaż wyposażenia placów zabaw na terenie Gminy Dąbrówno” – oświadczam,
że:

.....
(nazwa Wykonawcy)

spełnia warunki udziału w postępowaniu, o których mowa w art. 22 ust. 1 pkt. ustawy z dnia
29 stycznia 2004 roku - Prawo zamówień publicznych (tekst jedn.: Dz. U. z 2010 r. Nr 113,
poz. 759, z późn. zm.), dotyczące:

- 1) posiadania uprawnień do wykonywania określonej działalności lub czynności, jeżeli
ustawy nakładają obowiązek posiadania takich uprawnień;
- 2) posiadania wiedzy i doświadczenia;
- 3) dysponowania odpowiednim potencjałem technicznym i osobami zdolnymi do
wykonania zamówienia;
- 4) sytuacji ekonomicznej i finansowej zapewniającej wykonanie zamówienia.

.....
podpis osoby uprawnionej lub pełnomocnionej
do reprezentowania Wykonawcy

....., dnia

.....
(pieczęć podmiotu składającego
Oświadczenie)

OŚWIADCZENIE

Ja, niżej podpisany

.....
działając w imieniu i na rzecz (nazwa i adres podmiotu składającego oświadczenie)

.....
.....
.....
.....
przystępując do postępowania o udzielenie zamówienia publicznego nr **DRZ.271.5.2012** pn.
„Dostawa i montaż wyposażenia placów zabaw na terenie Gminy Dąbrówno” – oświadczam,
że:

.....
(nazwa podmiotu składającego oświadczenie)

nie podlega wykluczeniu z postępowania o udzielenie zamówienia z przyczyn, o których mowa w art.
24 ust. 1 ustawy z dnia 29 stycznia 2004 roku - Prawo zamówień publicznych (tekst jedn.: Dz. U. z
2010 r. Nr 113, poz. 759, z późn. zm.).

.....
podpis osoby (osób) uprawnionej lub upoważnionej
do reprezentowania podmiotu składającego oświadczenie

Umowa Nr (wzór)

Zawarta 2012 r. w Dąbrównie, pomiędzy:

Gminą Dąbrówno (zwaną w dalszej treści umowy „Zamawiającym”), reprezentowaną przez Pana Tadeusza Błaszkiwicza – Wójta Gminy, przy kontrasygnacie Skarbnika Gminy – Pani Danuty Tupaj,

a

....., z siedzibą w:,
NIP, REGON (zwanym w dalszej treści umowy „Wykonawcą”) reprezentowanym przez,
wyłonionym w wyniku rozstrzygnięcia w dniu 2012 r. – zgodnie z przepisami ustawy z dnia 29 stycznia 2004 r. - Prawo zamówień publicznych (tekst jedn.: Dz. U. z 2010 r. Nr 113, poz. 759, z późn. zm.) – postępowania o udzielenie zamówienia publicznego nr DRZ.271.5.2012 pn. „Dostawa i montaż wyposażenia placów zabaw na terenie Gminy Dąbrówno”,

o następującej treści:

§ 1

Przedmiot, termin oraz warunki wykonania umowy

1. Przedmiot umowy stanowi dostawa oraz montaż wyposażenia placów zabaw na terenie (łącznie zestawów zabawowych), w miejscowościach: – w zakresie szczegółowo określonym specyfikacji istotnych warunków zamówienia.
2. Zamawiający zleca, zaś Wykonawca przyjmuje do realizacji określony w ust. 1 przedmiot, na zasadach określonych w niniejszej umowie.
3. Wykonawca zobowiązuje się zrealizować określony w ust. 1 przedmiot umowy w terminie do
4. Wykonawca dostarczy i zamontuje, na własny koszt oraz ryzyko, zamówione wyposażenie placów zabaw w miejscach wskazanych przez Zamawiającego na terenie Gminy Dąbrówno.
5. Na dostarczone urządzenia oraz ich montaż Wykonawca udziela Zamawiającemu 24-miesięcznej gwarancji oraz co najmniej 24-miesięcznej odpowiedzialności z tytułu rękojmi, liczonych od dnia odbioru końcowego.
6. Serwis gwarancyjny będzie świadczony na miejscu odbioru, w terminie 7 dni od daty pisemnego zgłoszenia.
7. Odbiór przedmiotu zamówienia zostanie dokonany protokolarnie przez przedstawicieli Zamawiającego i Wykonawcy w miejscu wbudowania. Bezusterkowy protokół odbioru końcowego stanowi podstawę do wystawienia faktury.
8. Zamawiający zastrzega sobie prawo odmowy odbioru w przypadku stwierdzenia wad. W takim przypadku Wykonawca zobowiązany będzie do wymiany wadliwych elementów, lub dostarczenia sprzętu wolnego od wad.
9. Jeżeli wady stwierdzone w toku odbioru uniemożliwiają korzystanie z przedmiotu odbioru lub dostarczony przedmiot nie odpowiada warunkom określonym w specyfikacji istotnych warunków zamówienia Wykonawca zobowiązany będzie do ich usunięcia lub wykonania zamówienia ponownie niezależnie od wysokości związanych z tym kosztów.
10. O wykryciu wady w trakcie użytkowania po odbiorze Zamawiający obowiązany jest zawiadomić Wykonawcę na piśmie w terminie 14 dni od daty jej ujawnienia.
11. Istnienie wady winno być stwierdzone protokolarnie. O dacie i miejscu oględzin mających na celu jej stwierdzenie Zamawiający powiadomi Wykonawcę na piśmie na 7 dni przed dokonaniem oględzin, chyba że Strony umówią się inaczej. Zamawiając wyznaczy termin na usunięcie wad. W przypadku nie stawienia się Wykonawcy w

- wyznaczonym terminie Zamawiający będzie upoważniony do jednostronnego sporządzenia protokołu stwierdzającego wady.
12. Usunięcie wad powinno być stwierdzone protokolarnie.
 13. Wykonawca nie może odmówić usunięcia wad na swój koszt bez względu na wysokość związanych z tym kosztów.
 14. Zamawiający może dochodzić roszczeń z tytułu rękojmi za wady oraz gwarancji także po upływie terminów rękojmi, gwarancji jeżeli reklamował wadę przed upływem tych terminów.
 15. Wykonawca zobowiązuje się wobec Zamawiającego do spełnienia wszelkich roszczeń wynikłych z tytułu nienależytego wykonania przedmiotu zamówienia na podstawie obowiązujących przepisów Kodeksu Cywilnego o rękojmi za wady fizyczne i gwarancji.
 16. W przypadku ujawnienia wad w okresie rękojmi i gwarancji okresy te ulegają przedłużeniu o czas od dnia zgłoszenia wady do dnia jej usunięcia.
 17. W przypadku opóźnienia powyżej 5 dni w usunięciu wad Zamawiający będzie uprawniony do ich usunięcia na koszt Wykonawcy, na co wykonawca wyraża zgodę.

§ 2

Wysokość, forma oraz warunki płatności wynagrodzenia

1. Zgodnie z formularzem ofertowym przedłożonym w postępowaniu o udzielenie zamówienia publicznego Wykonawcy przysługuje, z tytułu wykonania przedmiotu umowy, zryczałtowane wynagrodzenie w wysokości zł brutto, w tym zł wynagrodzenie netto oraz zł należny podatek VAT.
2. Zapłata wynagrodzenia nastąpi przelewem na rachunek bankowy Wykonawcy, w terminie 21 dni od daty przedłożenia Zamawiającemu faktury. Za dzień zapłaty wynagrodzenia uważa się dzień obciążenia rachunku Zamawiającego.

§ 3

Odstąpienie od umowy

1. Zamawiającemu przysługuje prawo do odstąpienia od umowy bez obowiązku zapłaty kar umownych, jeżeli:
 - 1) wystąpi istotna zmiana okoliczności powodująca, że wykonanie umowy nie leży już w interesie publicznym, czego nie można było przewidzieć w chwili zawarcia umowy i Zamawiający odstąpił od umowy w terminie jednego miesiąca od powzięcia wiadomości o powyższych okolicznościach. W takim wypadku Wykonawca może żądać jedynie wynagrodzenia należnego mu z tytułu wykonania części umowy;
 - 2) Wykonawca będzie realizował usługę nieterminowo lub w sposób niezgodny z pozostałymi warunkami realizacji zamówienia określonymi w umowie oraz specyfikacji istotnych warunków zamówienia, i pomimo pisemnego upomnienia przez Zamawiającego będzie takie działania kontynuował;
2. Wykonawcy przysługuje prawo odstąpienia od umowy, jeżeli Zamawiający nie wywiązuje się z obowiązku zapłaty faktur w terminie co najmniej 30 dni od terminu ich zapłaty określonego w niniejszej umowie.
3. Odstąpienie od umowy powinno nastąpić w formie pisemnej pod rygorem nieważności i musi zawierać uzasadnienie.

§ 4

Kary umowne

1. Wykonawca zapłaci Zamawiającemu kary umowne w wysokości:
 - 1) 10 % wartości netto zamówienia, za odstąpienie od umowy z przyczyn za które odpowiedzialność ponosi Wykonawca;
 - 2) 0,10% wartości netto zamówienia, za każdy rozpoczęty dzień opóźnienia w dostarczeniu przedmiotu umowy, liczonego od terminu określonego w §1 ust. 3.

2. Zamawiający zapłaci Wykonawcy kary umowne 10% łącznej szacunkowej wartości umowy, za odstąpienie od umowy z przyczyn za które odpowiedzialność ponosi Zamawiający, z zastrzeżeniem postanowień § 3 ust. 1 pkt. 1.
3. Wykonawca upoważnia Zamawiającego do potrącenia należnych kar umownych z wynagrodzenia przysługującego za wykonanie niniejszej umowy.

§ 5

Postanowienia końcowe

1. W sprawach nieuregulowanych niniejszą umową zastosowanie mają odpowiednie przepisy Kodeksu Cywilnego oraz ustawy - Prawo zamówień publicznych wraz z przepisami wykonawczymi.
2. Wszelkie spory mogące wyniknąć na tle wykonywania przedmiotu umowy będą rozstrzygane przez sąd powszechny, właściwy ze względu na siedzibę Zamawiającego.
3. Integralna część niniejszej umowy stanowią Specyfikacja Istotnych Warunków Zamówienia oraz oferta Wykonawcy.
4. Wszelkie zmiany warunków niniejszej umowy wymagają zachowania, pod rygorem ich nieważności, formy pisemnej.
5. Umowę sporządzono w dwóch jednobrzmiących egzemplarzach, po jednym dla każdej z jej stron.

ZAMAWIAJĄCY

WYKONAWCA

SZCZEGÓŁOWY OPIS PRZEDMIOTU ZAMÓWIENIA

1. NAZWA ZAMÓWIENIA.

Dostawa i montaż wyposażenia placów zabaw na terenie Gminy Dąbrówno.

WSPÓLNY SŁOWNIK ZAMÓWIENÍ (CPV):

37.53.52.00-9 – Wyposażenie placów zabaw

45.22.38.00-4 – Montaż i wznoszenie gotowych konstrukcji

2. OPIS PRZEDMIOTU ZAMÓWIENIA.

Część I

Dostawa i montaż wyposażenia placów zabaw w miejscowościach Brzeźno Mazurskie, Jagodziny, Leszcz oraz Marwałd.

Zakres części I-ej zamówienia obejmuje dostawę i montaż w miejscowościach Brzeźno Mazurskie, Jagodziny, Leszcz oraz Marwałd (w miejscach wskazanych przez Zamawiającego) zestawów zabawowych o konstrukcji drewnianej, składających się z:

- płasko-powierzchniowej drabinki wspinaczkowej,
- schodków,
- pokładu dwupoziomowego z drewnianym dachem,
- dwóch huśtawek zwykłych,
- „lady sklepowej”,
- huśtawki typu „szybowiec” dla dwójki dzieci,
- zjeżdżalni,
- piaskownica.

Oferowane zestawy zabawowe powinny konfiguracją oraz wielkością odpowiadać zestawowi przedstawionemu na poniższym szkicu.

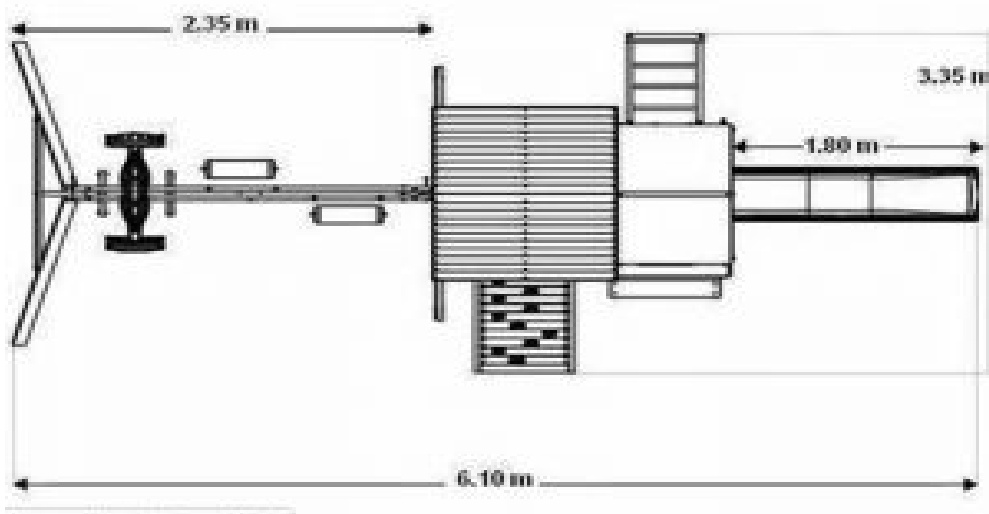

Nieprzekraczalny termin realizacji części I-ej zamówienia: do dnia 20.04.2012 r.

Część II

Dostawa i montaż wyposażenia placów zabaw w miejscowościach Gardyny, Lewańd Wielki, Samin oraz Tułodział.

Zakres części II-ej zamówienia obejmuje:

1) dostawę i montaż w miejscowościach Lewańd Wielki, Samin oraz Tułodział (w miejscach wskazanych przez Zamawiającego) zestawów zabawowych o konstrukcji drewnianej, składających się z:

- płasko-powierzchniowej drabinki wspinaczkowej,
- drabinki linowej,
- pokład dwupoziomowego (1.5m i 1.2m) z drewnianym dachem,
- dwóch huśtawek zwykłych,
- stolika z zadaszeniem,
- huśtawki typu „szybowiec” dla dwójki dzieci,
- zjeżdżalni 2.1 m,
- piaskownicy.

Oferowane zestawy zabawowe powinny konfiguracją oraz wielkością odpowiadać zestawowi przedstawionemu na poniższym szkicu.

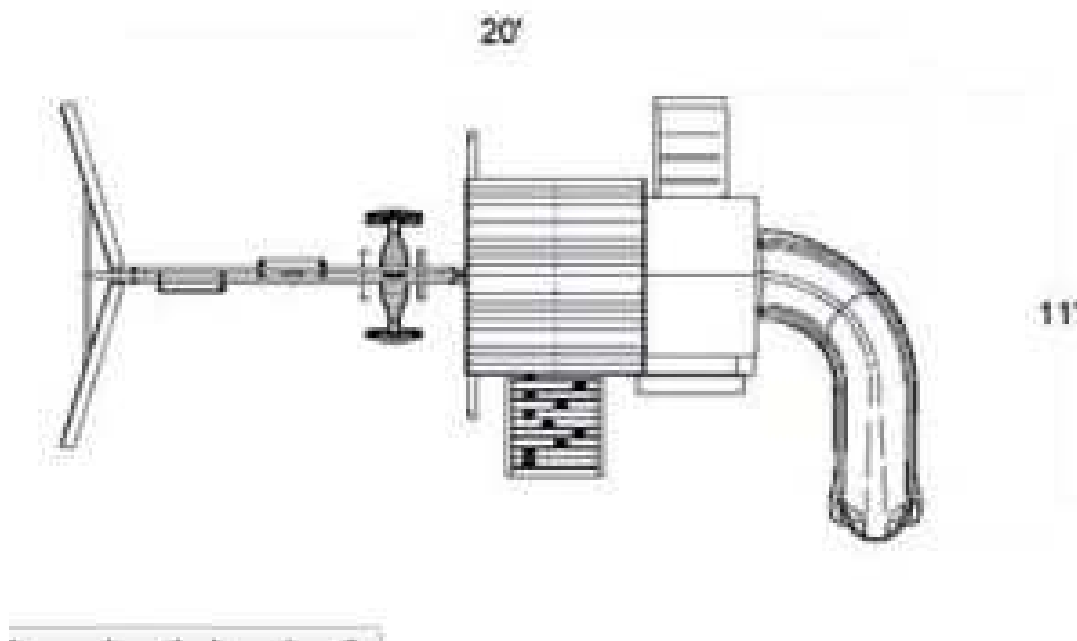

2) dostawę i montaż w miejscowości Gardyny (w miejscu wskazanym przez Zamawiającego) zestawu zabawowego o konstrukcji drewnianej, składającego się z:

- płasko-powierzchniowej drabinki wspinaczkowej,
- schodków,
- rury do zjeżdżania z okienkami,
- dwóch huśtawek zwykłych,
- huśtawki typu „szybowiec” dla dwójki dzieci,
- dużego pokładu z drewnianym dachem,
- tarasu słonecznego z barierkami,
- lady z zadaszeniem,
- piaskownicy.

Oferowany zestaw powinien konfiguracją oraz wielkością odpowiadać zestawowi przedstawionemu na poniższym szkicu.

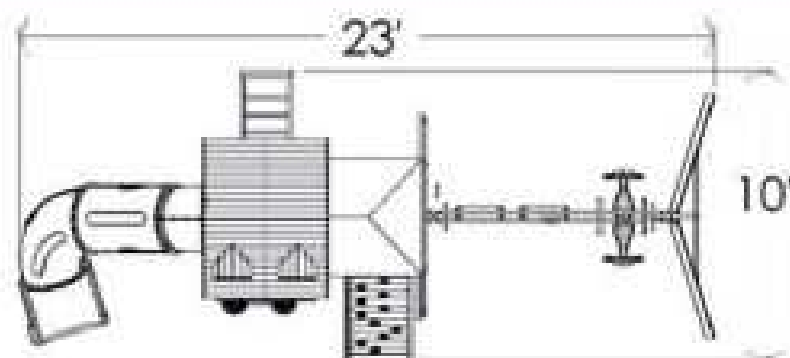

Nieprzekraczalny termin realizacji części II-ej zamówienia: do dnia 31.05.2012 r.

3. POZOSTAŁE WARUNKI REALIZACJI ZAMÓWIENIA.

- 1) Dostarczone urządzenia muszą być fabrycznie nowe, charakteryzować się wysoką jakością, trwałością i estetyką, a także zapewniać całkowite bezpieczeństwo dla użytkowników. Zamawiający wymaga, aby wszystkie dostarczone urządzenia były wykonane zgodnie z obowiązującymi przepisami i normami dla tego typu wyrobów, Stosowne certyfikaty i aprobaty należy przedłożyć Zamawiającemu najpóźniej w dniu odbioru końcowego przedmiotu zamówienia.
- 2) Konstrukcja zestawów powinna być dostosowana do obciążenia eksploatacyjnego oraz zabezpieczona przed negatywnymi skutkami działania czynników atmosferycznych (korozja, zagrzybienie, itp.) na okres nie krótszy niż udzielona na nie gwarancja.
- 3) Do każdego urządzenia należy dołączyć, najpóźniej w dniu odbioru końcowego przedmiotu zamówienia:
 - Informację identyfikującą producenta (importera) urządzenia;
 - Instrukcję o zalecanym sposobie montażu i konserwacji;
 - instrukcję użytkowania.
- 4) Zamawiający wymaga aby na dostarczony przedmiot zamówienia udzielona była na piśmie minimum 24-miesięczna gwarancja, liczona od dnia odbioru końcowego zamówienia.